



# Repossi

macchine agricole



## Repossi

mod. **250/8**

mod. **300/8**

mod. **350/9**

Giroandanatori  
con telaio fisso  
e ruote piroettanti

*Rotary rakes with fixed frame  
and swivel wheels*

*Girohileradores con bastidor fijo  
y ruedas pivotantes*

*Kreiselschwader mit starrem  
Fahrgestell und Piroettenrädern*

[www.repossi.it](http://www.repossi.it)



Il giroandatore Reposi mod. 250/8 è compatto, leggero e robusto: per questo è particolarmente indicato per l'utilizzato su terreni di montagna con strade molto strette.

The Reposi rotary rake mod. 250/8 is compact and light but also solid. This makes it particularly suitable for mountainous terrain with very narrow roads.

El girohilerador Reposi mod. 250/8 es compacto, ligero y robusto: por esta razón es especialmente indicado para la utilización en terrenos de montaña con carreteras muy estrechas.

Der Kreiselschwader Reposi mod. 250/8 ist dank seiner Kompaktheit, Leichtigkeit und Robustheit speziell zum Gebrauch auf Hanglagen und Bergeinsatz mit sehr schmalen Straßen geeignet.

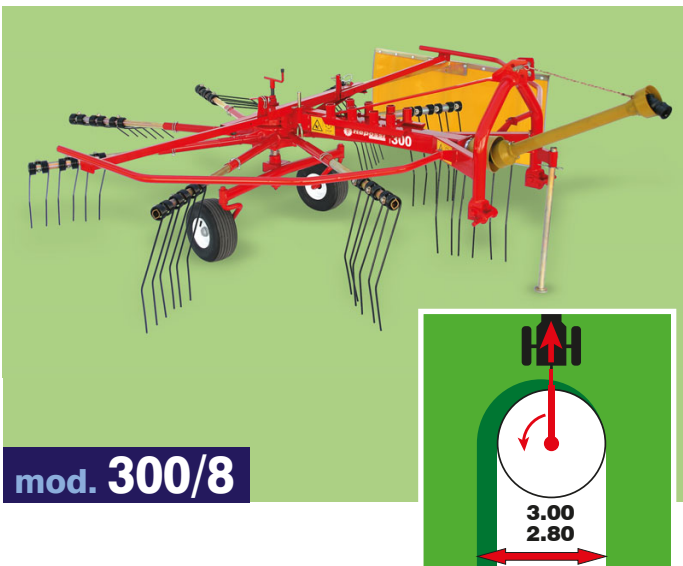

Il giroandatore Reposi mod. 300/8 ha due possibili larghezze di lavoro; grazie al suo telaio robusto e compatto è indicato per essere utilizzato sia sui terreni di montagna che in pianura.

The Reposi rotary rake mod. 300/8 has two working widths. Its new solid and compact frame makes this model suitable both for mountainous and flat areas.

El girohilerador Reposi mod. 300/8 tiene dos posibles anchos de trabajo; gracias a su bastidor robusto y compacto es indicado para ser utilizado bien sea en zonas de montaña, bien sea en llano.

Der Kreiselschwader Reposi mod. 300/8 mit seinen beiden möglichen Arbeitsbreiten, ist dank seinem neuen robusten und kompakten Gestell zum Einsatz auf Hanglagen und Ebenen geeignet.



Il giroandatore Reposi mod. 350/9 grazie alle due possibili larghezze di lavoro è la macchina ideale per chi ha terreni di media grandezza sia in montagna che in pianura. È disponibile anche nella versione con 4 ruote gemellate.

The Reposi rotary rake mod. 350/9 has two working widths. It is the ideal machine for customers who work medium-sized fields in mountains or flat areas. This model is also available in a version with 4 paired swivel wheels.

El girohilerador Reposi mod. 350/9 gracias a los dos posibles anchos de trabajo es la maquinaria ideal para los terrenos de tamaño medio, en montaña y en llano. Está disponible también en la versión de 4 ruedas gemelas.

Der Kreiselschwader Reposi mod. 350/9 mit seinen beiden möglichen Arbeitsbreiten, ist dank seinem neuen robusten und kompakten Gestell zum Einsatz auf Hanglagen und Ebenen mittlerer Dimension geeignet. Er ist auch in der Version mit 4 Zwillingreifen lieferbar.





Per il trasporto su strada l'operatore può scegliere se utilizzare l'apposito sistema di bloccaggio del rotore rimuovendo solo i bracci esterni, oppure posizionarli tutti nelle sedi predisposte.

For transportation on public roads, the operator can choose the appropriate blocking device for the rotor, removing only the external arms, or securing all of them in their places.

Para el transporte en carretera, el operador puede elegir si utilizar el correspondiente sistema de bloqueo del rotor removiendo solo los brazos externos o posicionarlos todos en las ubicaciones predisuestas.

Zum Straßentransport kann der Bediener wählen ob er das entsprechende Blockiersystem des Rotors benutzt, nur die äußeren Zinkenarme abkoppelnd oder alle in die entsprechenden Halterungen zu positionieren.



I robusti bracci portatorche zincati con sezione a limone di tipo cardanico, oltre ad avere una durata notevole, permettono di variare la larghezza di lavoro del ranghinatore così da poter utilizzare quella minore nei primi tagli in presenza di tanto foraggio e quella maggiore negli ultimi tagli ottenendo sempre andane di dimensioni ottimali.

The strong zinc-plated tine arms with special lemon-shaped profile (like Cardan shafts) in addition to their long-life expectancy, allow adjustment of the operational width of the swath rake. The customer can choose the best setting (working width) according to the amount of forage in the field in order to form optimum-sized swaths.

Los brazos portadientes cincados y robustos de sección de limón de tipo Cardano, tienen una durabilidad notable y permiten de variar el ancho de trabajo del hilerador así de poder utilizar el ancho menor en los primeros cortes en presencia de mucho forraje y un ancho mayor en los últimos cortes logrando siempre hileras de tamaño ideal.

Die robusten, verzinkten Zinkenarme mit Zitronenprofil des Kardantyps mit sehr langer Lebensdauer ermöglichen die Arbeitsbreite der Schwader zu variieren, um die geringere bei den ersten Schnitten mit viel Futtergut und die größere bei den letzten Schnitten zu benutzen, immer optimale Dimensionen der Schwaden erhaltend.

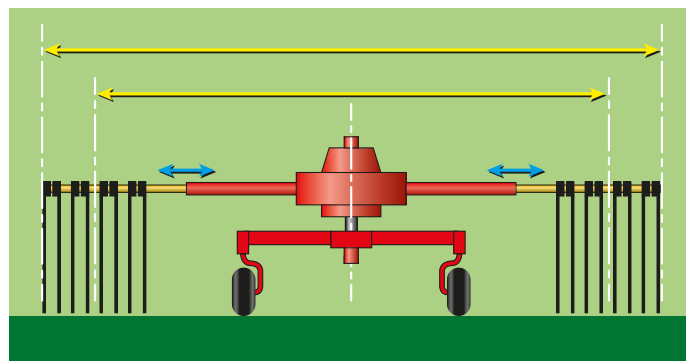
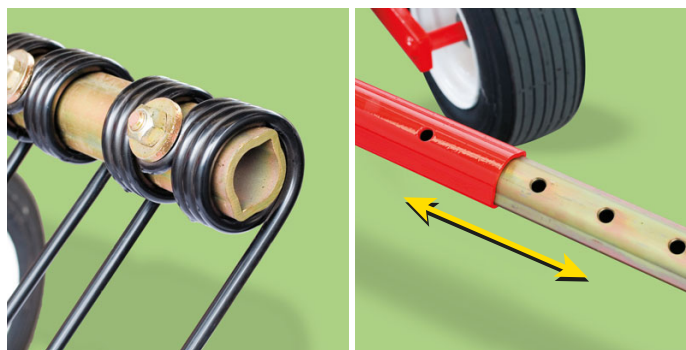

I denti doppi sono realizzati in acciaio patentato a garanzia di elevata qualità e di massima durata. La loro forma esclusiva permette alla spirale di lavorare in modo da ottenere una distribuzione uniforme degli sforzi. La doppia inclinazione permette loro di deformarsi elasticamente quando incontrano dei sassi così da evitarne la raccolta.

Double tines are made of high-quality, patented steel, guaranteeing maximum duration. Their exclusive shape lets them turn for operation to obtain a uniform distribution of the force. Their shape with double slope lets them to elastically become deformed when running into stones, leaving them on the ground.

Los dientes dobles son realizados en acero patentado con garantía de elevada calidad y máxima durabilidad. Su forma exclusiva permite a la espira de trabajar de manera tal de obtener una distribución uniforme de los esfuerzos. La doble inclinación les permite de deformarse elásticamente cuando encuentran piedras evitando así la recogida de las mismas.

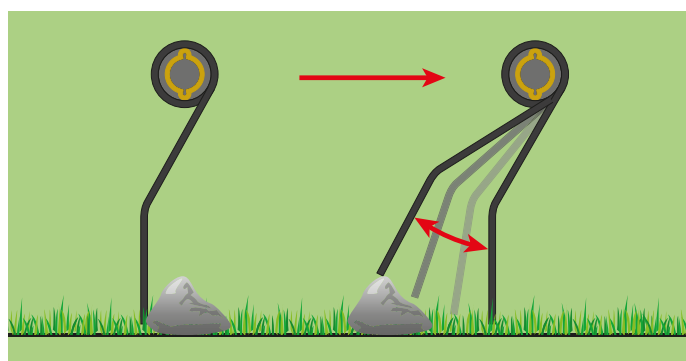

Die Doppelzinken aus patentiertem Federstahl garantieren hervorragende Qualität und minimale Abnutzung. Ihre exklusive Form erlaubt der Spirale die aufkommenden Kräfte uniform zu verteilen. Die doppelte Inklination erlaubt eine elastische Deformation beim Auftreten von Steinen und verhindert somit deren Aufnahme



I gruppi rotanti sono sigillati in bagno d'olio a garanzia di elevate prestazioni e di massima affidabilità.

Gearboxes are sealed in an oil-bath and guarantee very high performance and the maximum reliability.

Los grupos rotativos están sellados en baño de aceite para garantizar prestaciones elevadas y máxima fiabilidad.

Die Rotoren sind versiegelt, laufen im Ölbad um hohe Leistung und maximale Lebensdauer zu garantieren.

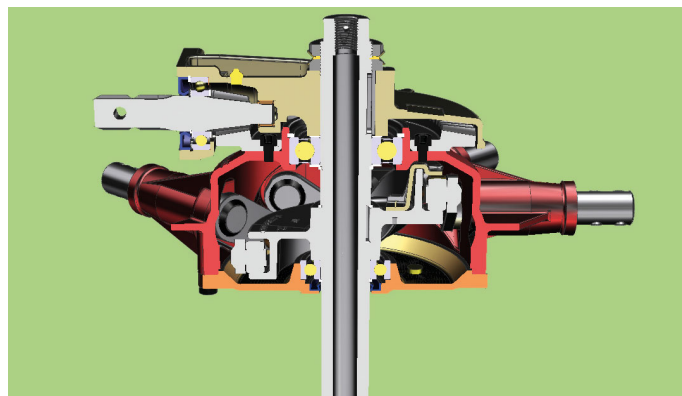

La regolazione dell'altezza dei denti rispetto al suolo viene eseguita millimetricamente grazie ad un apposito sistema a vite con manovella.

The distance of the tines from the ground is regulated using a very precise and simple screw system for adapting to ground variability.

La regulación milimétrica de la altura de los dientes con respecto al suelo se realiza por medio de un sistema manual de tornillo.

Die Höhenverstellung der Zinken zum Boden wird millimetergenau über Gewindespindel mit Handkurbel durchgeführt.

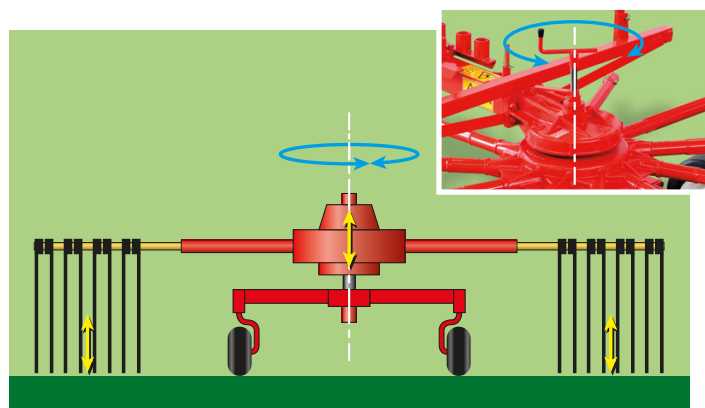

Equipaggiato di ruota anteriore tastatrice regolabile in altezza e da snodo speciale si ottiene un piano di lavoro perfetto e indipendente dal trattore.

Equipped with a sensing front wheel (adjustable in height) and with a special pivot, it works excellent independently of the tractor.

Equipado con rueda anterior de tanteo regulable en altura y con articulación especial, se obtiene una nivelación de trabajo perfecta e independiente del tractor.

Mit vorderem, höhenverstellbarem Tastrad und Spezialgelenk ausgerüstet, erhält man eine vom Traktor unabhängige, perfekte Arbeitsfläche.



#### Dati tecnici - Technical specifications Especificaciones técnicas - Technische Daten

	250/8	300/8	350/9
Largh. di lavoro - Working Width - Ancho de trabajo - Arbeitsbreite	2.50 m	3.20 - 2.80 m	3.50 - 3.30 m
Diametro del rotore - Rotor diameter - Diametro del rotor - Kreiseldurchmesser	1.90 m	2.80 - 2.68 m	3.12 - 2.84 m
Largh. di trasporto - Transport width - Ancho de transporte - Transportbreite	1.05 m	1.25 m	1.25 m
Bracci per girante - Rotor arms - Brazos por girante - Arme pro Kreisell	8	8	9
Denti per braccio - Arm teeth - Dientes por brazo - Zähne pro Arm	3	3	4
Ruote - Wheels - Ruedas - Räder			
	n. 2-13x5.00-6	n. 2-15x6.00-6	n. 2-15x6.00-6
Peso - Weight - Peso - Gewicht			
	225 kg	260 kg	280 kg

## Repossi macchine agricole

Via V. Emanuele II, 40 - 27022 Casorate Primo (PV) - Italia

Tel. +39 02 905 66 25 - Fax +39 02 905 13 08

e-mail: info@repossi.it - Web: www.repossi.it

